

PERCURSO RÉDEAS – PERCURSO Nº 10

CLASSE AMADOR

REINING PATTERN NUMBER 10

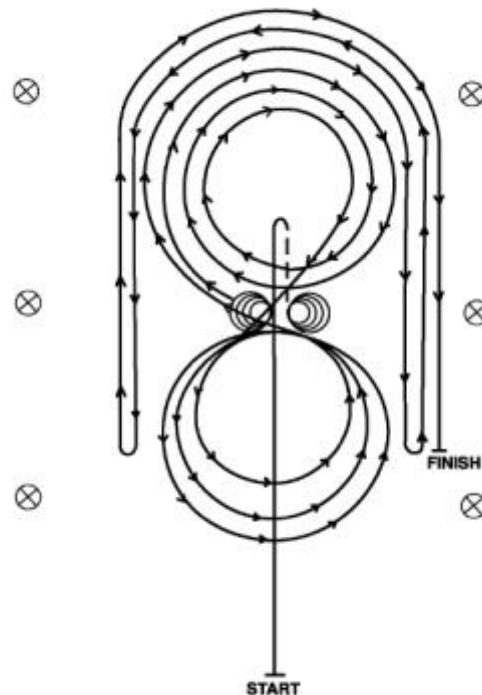

⊗ MARKER

1. Galope pelo centro da arena, passe a marca do centro, esbarre e recue. Pausa
2. 4 spins à direita. Pausa
3. 4 e $\frac{1}{4}$ Spins à esquerda. Pausa
4. 3 Círculos à direita (G-G-p). Trocar de mão.
5. 3 Círculos à esquerda (p-G-G). Trocar de mão.
6. Complete $\frac{3}{4}$ s círculo grande e rápido a direita, contorne o fundo da arena, passe a marca do centro esbarre e Rollback para a esquerda.
7. Esbarro e Rollback para a direita
8. Esbarro. Pausa