

# PERCURSO DE RÉDEAS Nº 5

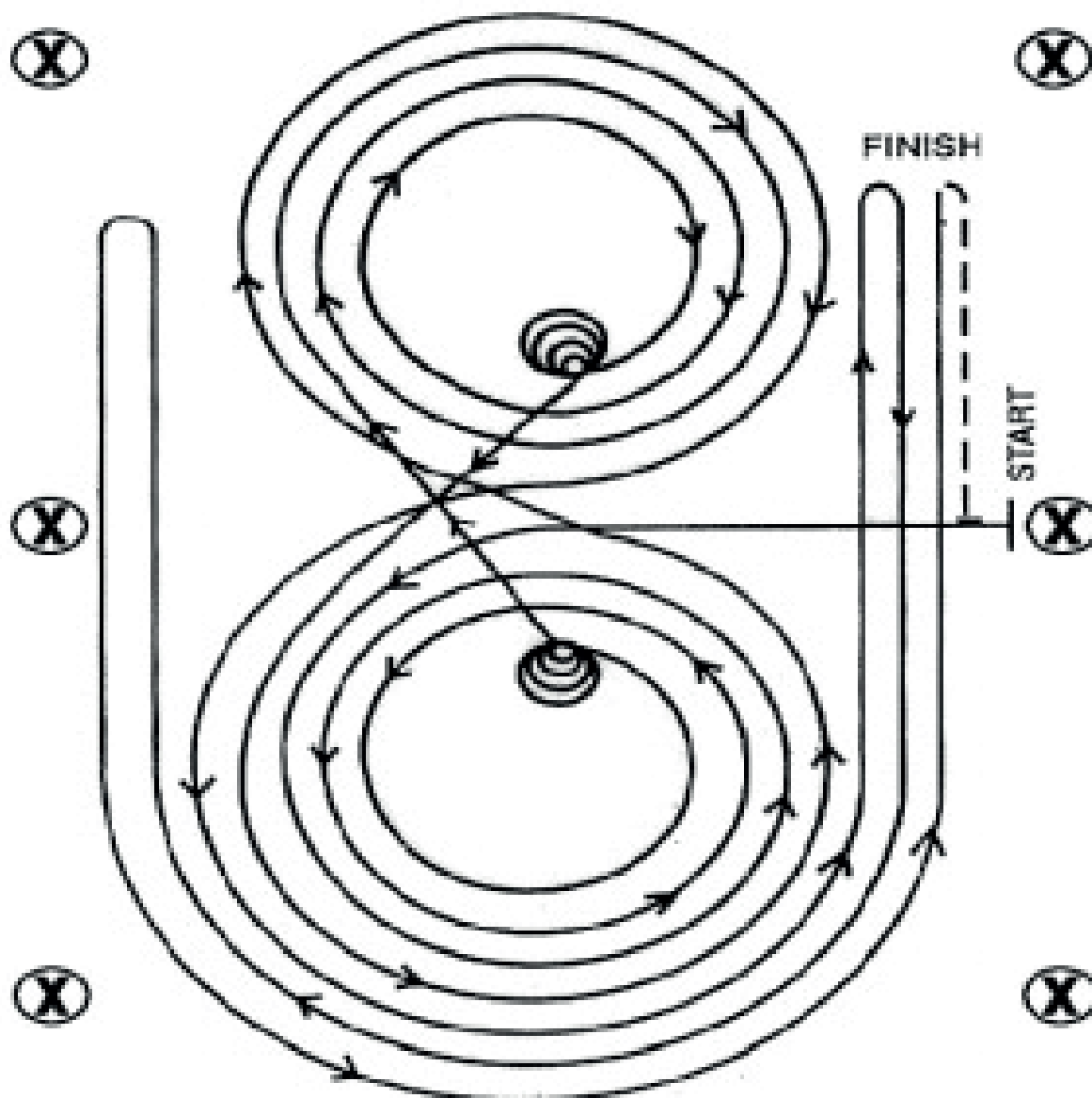

## RESUMO

- 1) 03 círculos à esquerda (G-G-p). Pausa
- 2) 04 spins à esquerda. Pausa
- 3) 03 círculos à direita (G-G-p). Pausa
- 4) 04 spins à direita. Pausa
- 5) Mão esquerda
- 6) Esbarro e Rollback para a direita
- 7) Esbarro e Rollback para a esquerda
- 8) Esbarro e Recuo. Pausa

# PERCURSO DE RÉDEAS Nº 6

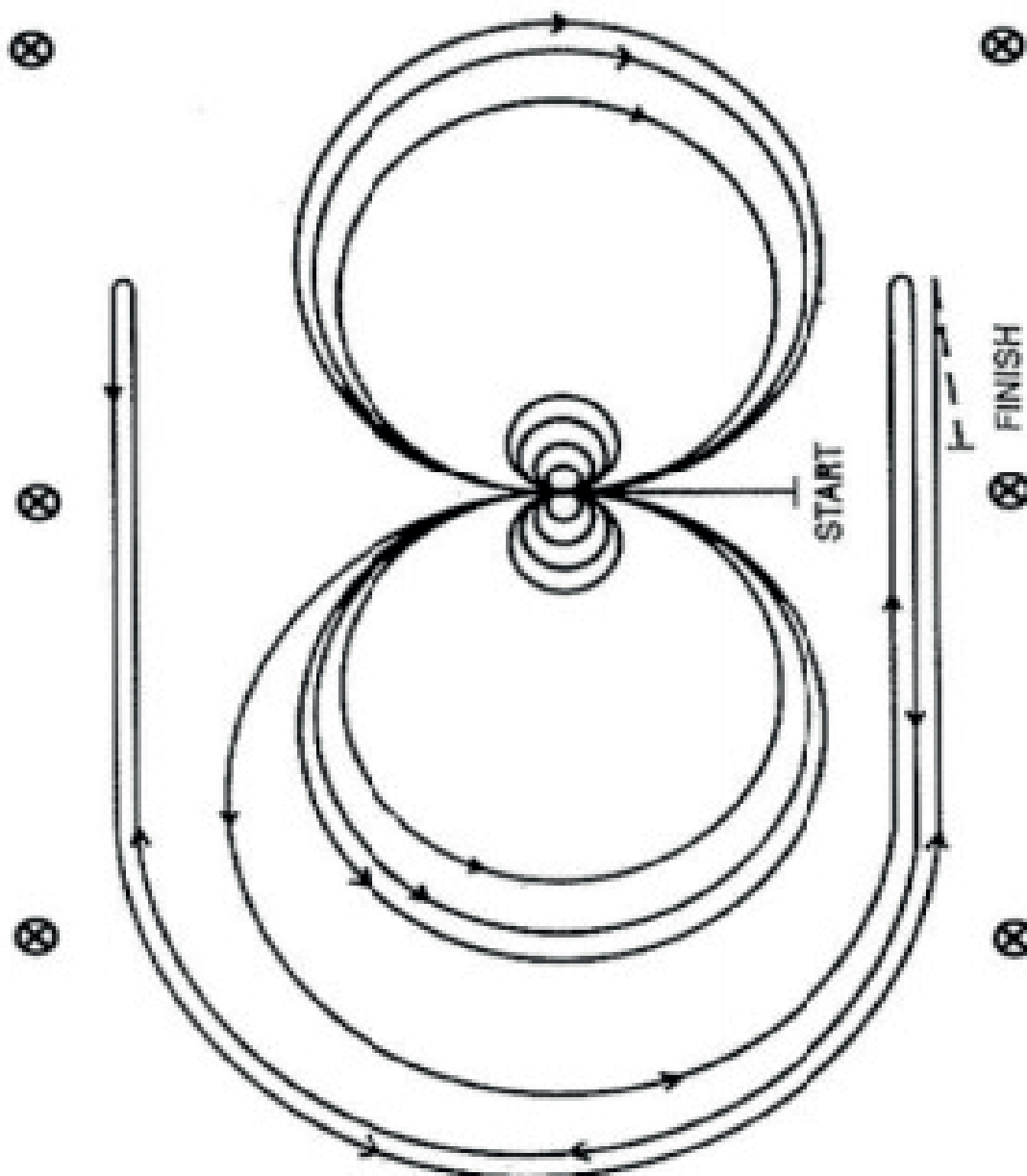

## RESUMO

- 1) 04 spins à direita. Pausa
- 2) 04 spins à esquerda. Pausa
- 3) 03 círculos à esquerda (G-G-p). Pausa
- 4) 03 círculos à direita (G-G-p). Pausa
- 5) Esbarro e Rollback para a direita
- 6) Esbarro e Rollback para a esquerda
- 7) Esbarro e Recuo. Pausa

# PERCURSO DE RÉDEAS Nº 8

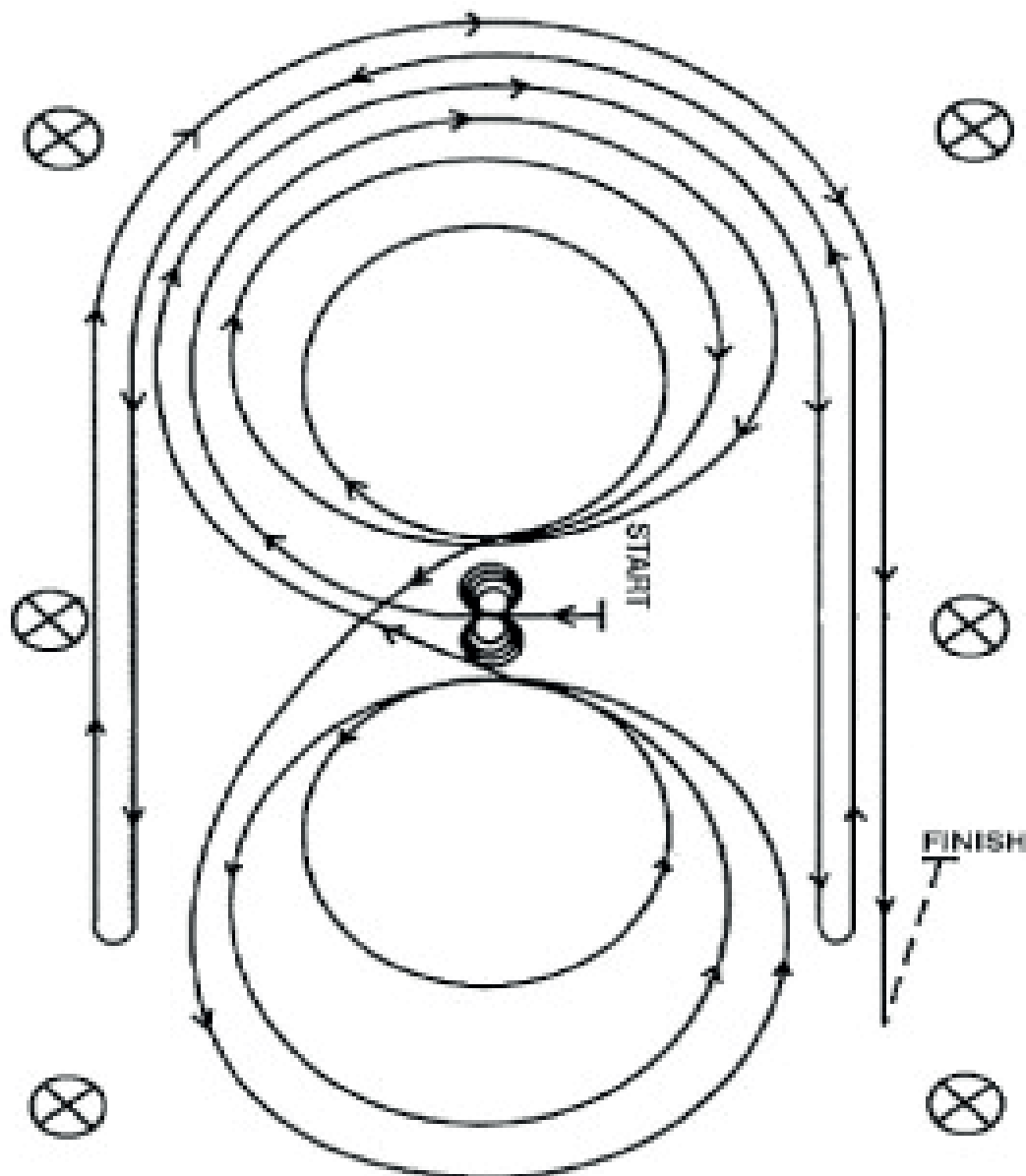

## RESUMO

- 1) 04 spins à esquerda. Pausa
- 2) 04 spins à direita. Pausa
- 3) 03 círculos à direita (G-p-G). Trocar de mão
- 4) 03 círculos à esquerda (G-p-G). Trocar de mão
- 5) Esbarro e Rollback para a esquerda
- 6) Esbarro e Rollback para a direita
- 7) Esbarro e Recuo. Pausa

# PERCURSO DE RÉDEAS Nº 10

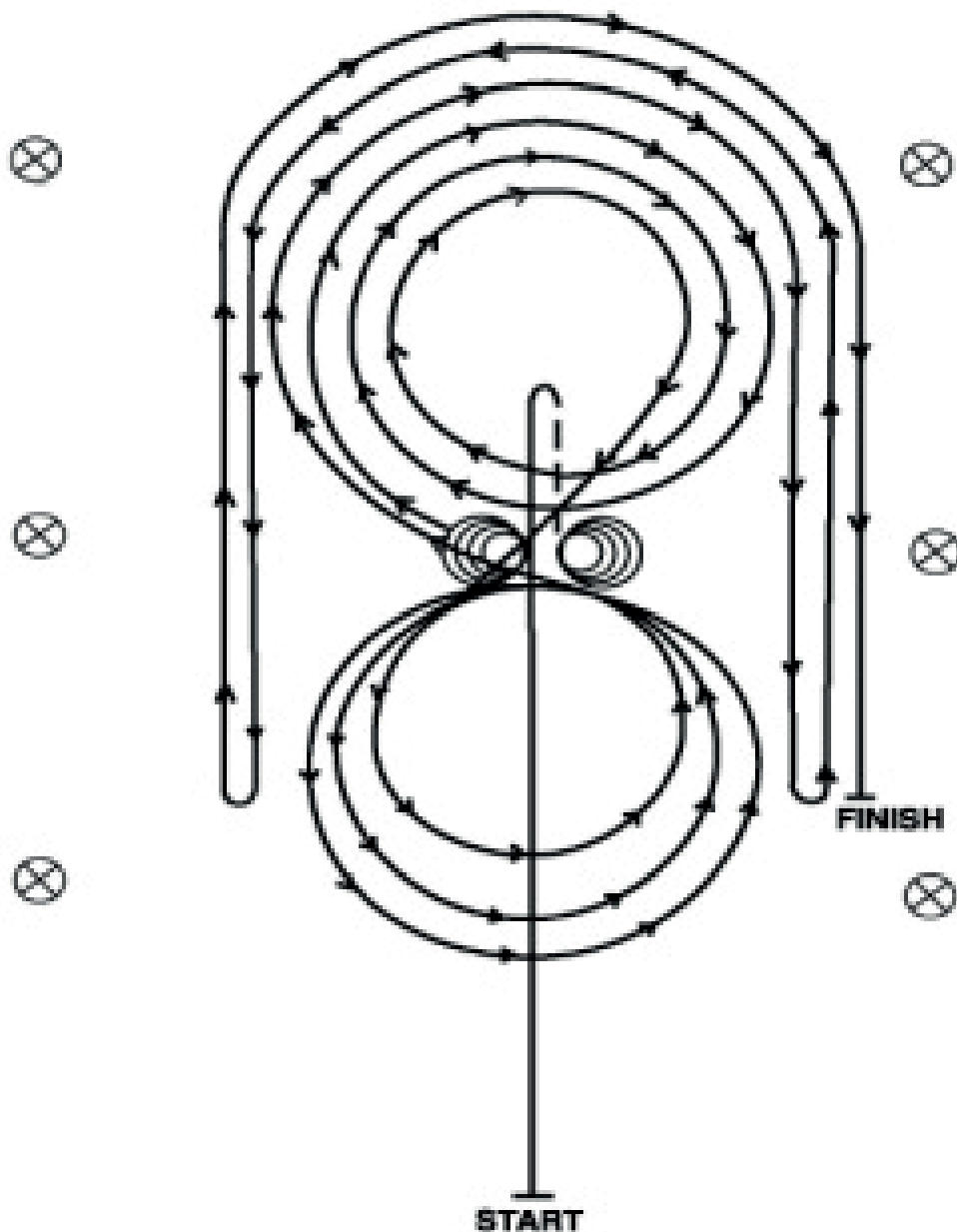

## RESUMO

- 1) Galope pelo centro da arena, passe a marca do centro, esbarre e recue. Pausa
- 2) 04 spins à direita. Pausa
- 3) 04 e 1/4 spins à esquerda. Pausa
- 4) 03 círculos à direita (G-G-p). Trocar de mão
- 5) 03 círculos à esquerda (p-G-G). Trocar de mão
- 6) Complete 3/4 círculo grande e rápido à direita, contorne o fundo da arena, passe a marca do centro, esbarre e Rollback para a esquerda
- 7) Esbarro e Rollback para a direita
- 8) Esbarro. Pausa

# PERCURSO DE WORKING COW HORSE Nº 10

3 1/2 TURNS RIGHT

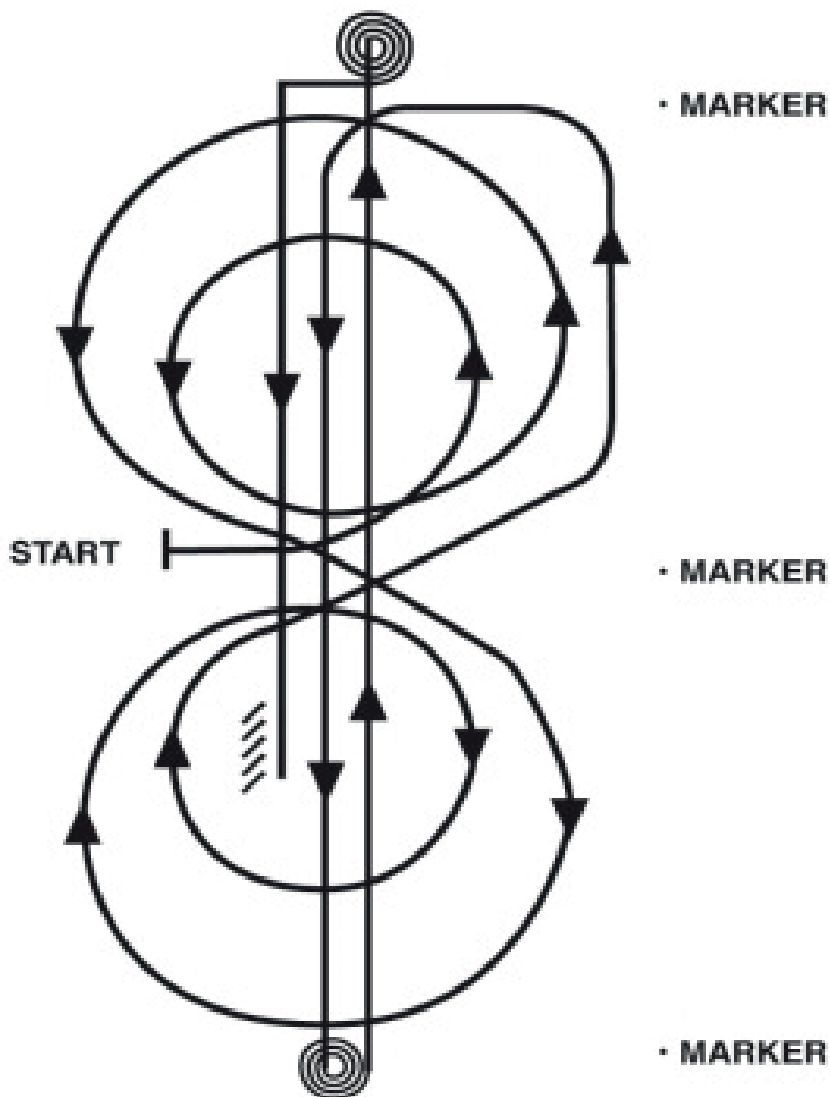

3 1/2 TURNS LEFT

## RESUMO

- 1) Círculos à esquerda (p-G)
- 2) Círculos à direita (G-p)
- 3) Esbarro
- 4) 3 1/2 spins à esquerda
- 5) Esbarro
- 6) 3 1/2 spins à direita
- 7) Esbarro e Recuo

# MANEABILIDADE E VELOCIDADE

## PERCURSO PADRÃO Nº2

